

ORDER[®] System

PROFESSIONISTI NELL'ALLESTIMENTO DI VEICOLI COMMERCIALI

PROFESSIONAL IN VAN RACKING SYSTEM FOR COMMERCIAL VEHICLES

PROFESSIONNELS EN ÉQUIPEMENTS DE VÉHICULES COMMERCIAUX

PROFIS IN DER AUSSTATTUNG VON NUTZFAHRZEUGEN



IL GRUPPO TECNO A

TECNO A s.r.l. è una società italiana formata da un gruppo di aziende specializzate nella progettazione, industrializzazione del prodotto, lavorazione di lamiere e verniciature. Da oltre vent'anni il gruppo investe importanti risorse nella qualità, sviluppando realtà aziendali che producono prodotti innovativi e tecnologicamente avanzati pensati e realizzati per accontentare la clientela più esigente. Proprietaria di tre Aziende che con i loro marchi Order System, Order Racing e Resto Italia operano in settori quali: Allestimento Automezzi, accessori Racing per officine e team, Strumenti professionali per pizzerie e cucine.

THE TECNO A GROUP

TECNO A s.r.l. is an Italian company formed by a group of firms specialized in design, product industrialization, metal sheet processing and painting. For over 20 years the group has invested in the last generation technology and quality procedures to satisfy the most demanding customer with innovative and advanced products. Tecno A Group is composed by ORDER System, ORDER Racing and Resto Italia, operating in sector such as: Van Racking System, Racing Accessories and Professional tools for pizza and kitchens.

LE GROUPE TECNO A

TECNO A s.r.l. est une société italienne formée par un groupe d'entreprises spécialisé dans la conception, l'industrialisation du produit, le traitement de la tôle et de la peinture. Depuis plus de vingt ans, le groupe a investi des ressources importantes dans la qualité, en développant des entreprises qui produisent des produits innovants et technologiquement avancés conçus et construits pour satisfaire les clients les plus exigeants. Propriétaire de trois entreprises qui avec leurs marques Order System, Order Racing et Resto Italia opèrent dans des secteurs tels que: Aménagement de véhicules, Accessoires de course pour les ateliers et les équipes, Outils professionnels pour pizzerias et cuisines.

DIE TECNO A GRUPPE

TECNO-A GmbH ist ein italienisches Unternehmen, das aus einer Gruppe von Firmen besteht, die sich auf Planung, Industrialisierung, Blechverarbeitung und Lackierung spezialisiert haben. Seit über zwanzig Jahren investiert die Gruppe beträchtliche Ressourcen in die Qualität und entwickelt Unternehmen, die innovative und technologisch fortschrittliche Produkte herstellen, die für die anspruchsvollsten Kunden entwickelt und durchgeführt werden.

Die Gruppe besteht aus drei Unternehmen: Order-System, Ordnung Racing und Resto Italia. Sie arbeiten mit Ihrer jeweiligen Marke in Bereichen wie Ausstattung von Kraftfahrzeugen, Racing-Zubehör für Werkstätten und Profi-Werkzeuge für Pizzerien und Küchen.

ORDER®
System

SISTEMA QUALITÀ CERTIFICATA ISO 9001
QUALITY SYSTEM CERTIFICATED ISO 9001
ISO 9001 GECERTIFICEERDE KWALITEITSSYSTEMEN
SYSTÈME DE MANAGEMENT DE LA QUALITÉ
CERTIFIÉ ISO 9001



CHI SIAMO

Tutti i prodotti Order System® come moduli, scaffalature, piani etc., sono realizzati secondo standard qualitativi elevati in grado di garantire prodotti affidabili che durino nel tempo. L'intera filiera del lavoro è svolta all'interno dell'azienda dalla A alla Z: studio, progettazione, realizzazione e allestimento sono svolti senza l'ausilio di conti terzi. Questo a testimonianza di come Order System® sia veramente attenta alla qualità e abbia il controllo di ogni aspetto e fase dei suoi prodotti.

ABOUT US

All Order System® products such as modules, shelving, platforms, etc. are manufactured according to high quality standards that guarantee reliable products that last over time. The entire supply chain is developed within the company from A to Z: study, planning, realization and outfitting are carried out without the assistance of third parties. This shows how Order System® is truly attentive to quality and has control over every aspect and phase of its products.

A' PROPOS DE NOUS

Tous les produits Order System® tels que les modules, les étagères, les plates-formes, etc., sont fabriqués selon des normes de haute qualité capables de garantir des produits fiables qui durent au fil du temps. L'ensemble de la filière de production est réalisée au sein de l'entreprise de A à Z: l'étude, la planification, la réalisation et la préparation sont effectuées sans l'aide de tiers. Cela témoigne de la capacité d'Order System® d'être réellement attentive à la qualité et de contrôler tous les aspects et toutes les phases de ses produits.

ÜBER UNS

Order System ® ist eine italienische Marke, die sich vor über zwanzig Jahren auf die Ausstattung von Nutzfahrzeugen spezialisiert hat. Das Unternehmen möchte mit dem Kunden zusammen arbeiten, nur so erreichen wir unsere Ansprüche, was Leistung und Funktionalität angeht, und erzielen für jedes Modell ein Maximum an Sicherheit, Geschwindigkeit, Organisation und Einsparung.

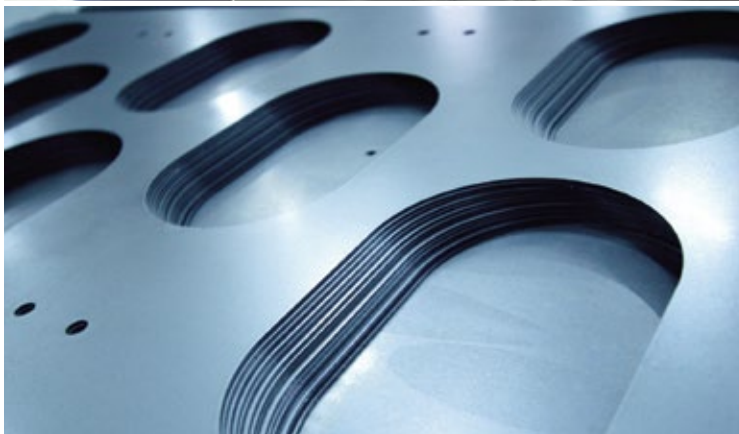

**SCAFFALATURE CON ANTINA
H101 E TAPPETINO**

SHELF FOR CLOSING DOOR H101 AND RUBBER MAT
ÉTAGÈRE AVEC PORTE H101 ET TAPIS
REGALE MIT TÜR H101 UND MATTE



SCAFFALATURE CON ANTINA H101 E TAPPETINO

La scaffalatura con antina H101 è l'ideale per stivare il carico in modo ordinato e sicuro impedendo che questo si muova o cada dall'allestimento. Il ripiano è realizzato in acciaio mentre l'antina è in estruso di alluminio e una volta aperta rimane allineata rispetto al piano di appoggio, si potrà estrarre ciò che è stato riposto senza alcuna fatica. La scaffalatura con antina H101 è una soluzione resistente, leggera e pratica, disponibile in varie dimensioni per soddisfare qualsiasi esigenza. Il ripiano è prodotto anche nella versione alluminio.

SHELF FOR CLOSING DOOR H101 AND RUBBER MAT

The rack with door H101 is ideal for safe and organised storage of materials and prevent them from shifting or falling off. The rack is made of steel while the door is made of extruded aluminium and when opened, stays aligned with the shelf. You can take out materials without any problem. The rack with door H101 is a durable lightweight and practical solution, available in different sizes to meet every storage need. The rack is also produced in aluminium.

ÉTAGÈRE AVEC PORTE H101 ET TAPIS

Les étagères avec la porte H101 sont idéales pour aménager le chargement de façon organisée et sûre en évitant qu'il bouge ou qu'il tombe de l'installation. L'étagère est en fer alors que la porte est en aluminium extrudé, une fois ouverte elle reste alignée avec la superficie du support et on peut décharger ce qui est rangé sans aucun effort. L'étagère avec la porte H101 est une solution durable, légère et pratique, disponible en plusieurs tailles pour satisfaire n'importe quel besoin. L'étagère existe aussi en version aluminium.

REGALE MIT TÜR H101 UND MATTE

Die Regale mit der Tür H101 sind ideal, um Lasten ordentlich und sicher zu verstauen, ohne Gefahr zu laufen, dass sie sich bewegen oder von der Installation fallen. Das Regal ist aus Eisen, während die Tür aus extrudiertem Aluminium ist. Sobald die Tür geöffnet ist, bleibt sie auf gleicher Höhe mit der Lastenfläche und man kann problemlos alles entladen. Die Regale mit der H101-Tür sind eine dauerhafte, leichte und praktische Lösung, erhältlich in verschiedenen Größen, um allen Bedürfnissen gerecht zu werden. Das Regal wird auch in Aluminium-Version hergestellt.

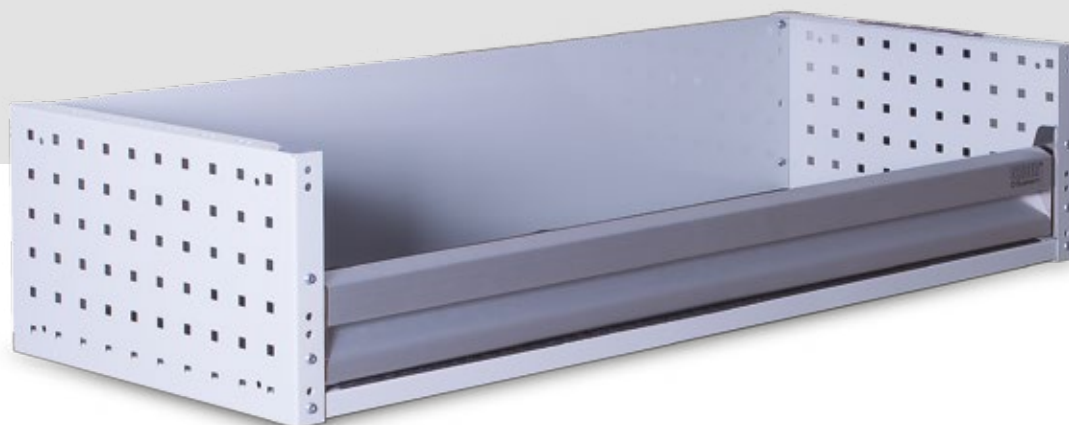

SCAFFALATURA CON ANTINA H 101 E TAPPETINO

Shelving with closing door **h 101** and rubber mat

Étagère avec porte h101 et tapis

Stelling met deur h101 en mat

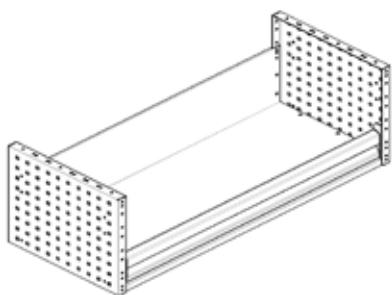

			ALUMINIUM SYSTEM		
COD.	MM.	KG.	COD.	MM.	KG.
9RPA102436	507 x 241 x 360	5,8	9RPA102436A	507 x 241 x 360	4,79
9RPA103636	507 x 362 x 360	6,9	9RPA103636A	507 x 362 x 360	5,89
9RPA104836	507 x 483 x 360	8	9RPA104836A	507 x 483 x 360	7
9RPA202436	760 x 241 x 360	7,15	9RPA202436A	760 x 241 x 360	5,68
9RPA203636	760 x 362 x 360	8,26	9RPA203636A	760 x 362 x 360	6,78
9RPA204836	760 x 483 x 36	9,36	9RPA204836A	760 x 483 x 36	7,89
9RPA302436	1014 x 241 x 36	8,52	9RPA302436A	1014 x 241 x 36	6,58
9RPA303636	1014 x 362 x 360	9,62	9RPA303636A	1014 x 362 x 360	7,68
9RPA304836	1014 x 483 x 360	10,73	9RPA304836A	1014 x 483 x 360	8,79
9RPA402436	1268 x 241 x 360	9,88	9RPA402436A	1268 x 241 x 360	7,47
9RPA403636	1268 x 362 x 36	10,98	9RPA403636A	1268 x 362 x 36	8,58
9RPA404841	1268 x 483 x 360	12,09	9RPA404836A	1268 x 483 x 360	9,68
9RPA102441	507 x 241 x 410	6,3	9RPA102441A	507 x 241 x 410	5,21
9RPA103641	507 x 362 x 410	7,54	9RPA103641A	507 x 362 x 410	6,45
9RPA104841	507 x 483 x 410	8,78	9RPA104841A	507 x 483 x 410	7,68
9RPA202441	760 x 241 x 410	7,74	9RPA202441A	760 x 241 x 410	6,14
9RPA203641	760 x 362 x 410	8,98	9RPA203641A	760 x 362 x 410	7,38
9RPA204841	760 x 483 x 41	10,21	9RPA204841A	760 x 483 x 41	8,61
9RPA302441	1014 x 241 x 410	9,18	9RPA302441A	1014 x 241 x 410	7,07
9RPA303641	1014 x 362 x 410	10,42	9RPA303641A	1014 x 362 x 410	8,31
9RPA304841	1014 x 483 x 41	11,65	9RPA304841A	1014 x 483 x 41	9,55
9RPA402441	1268 x 241 x 410	10,63	9RPA402441A	1268 x 241 x 410	8,02
9RPA403641	1268 x 362 x 410	11,87	9RPA403641A	1268 x 362 x 410	9,26
9RPA404841	1268 x 483 x 410	13,1	9RPA404841A	1268 x 483 x 410	10,49

RIPIANO SCAFFALATURA PER ANTINA

Shelf for closing door

Rayon pour étagère avec porte

Plank voor stelling met deur

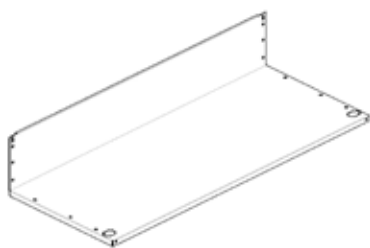

			ALUMINIUM SYSTEM		
COD.	MM.	KG.	COD.	MM.	KG.
9RPA100036	507 x 241 x 360	2,08	9RPA100036A	507 x 241 x 360	2,08
9RPA200036	760 x 241 x 360	3,05	9RPA200036A	760 x 241 x 360	3,05
9RPA300036	1014 x 241 x 360	4,02	9RPA300036A	1014 x 241 x 360	4,02
9RPA400036	1268 x 241 x 360	4,99	9RPA400036A	1268 x 241 x 360	4,99
9RPA100041	507 x 241 x 410	2,26	9RPA100041A	507 x 241 x 410	2,26
9RPA200041	760 x 241 x 410	3,31	9RPA200041A	760 x 241 x 410	3,31
9RPA300041	1014 x 241 x 410	4,36	9RPA300041A	1014 x 241 x 410	4,36
9RPA400041	1268 x 241 x 410	5,41	9RPA400041A	1268 x 241 x 410	5,41

KIT ANTINA SCAFFALATURA H 101 IN ALLUMINIO

Aluminium closing door kit H101

Kit porte étagère H101 en aluminium

Kit stellingdeur h 101 in aluminium

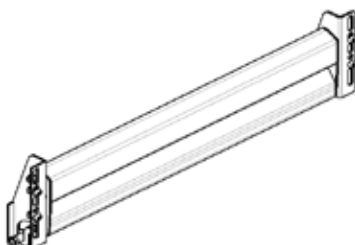

COD.	MM.	KG.
9KITANS101	507	1,06
9KITANS201	760	1,43
9KITANS301	1014	1,81
9KITANS401	1268	2,19

CASSETTIERE SOTTOPIANALE

UNDER-FLOOR DRAWER UNITS
TIROIRS SOUS PLANCHER
DEM FAHRZEUG ANGEPASSTE KASSETTEN



CASSETTIERE SOTTOPIANALE

La nuova gamma di cassettiere sotto pianale Order System permette di sfruttare al meglio lo spazio disponibile sul fondo del mezzo, queste sono pensate per i veicoli più piccoli, perché offrono la possibilità di trasportare tutto il materiale occorrente duplicando lo spazio di carico del furgone, infatti essendo poste sotto un apposito pianale lasciano il vano completamente libero. Inoltre il cassetto può essere estratto per tutta la sua lunghezza permettendo di avere il contenuto a disposizione con estrema facilità. I Kit Cassettiere sotto pianale sono disponibili solo per le versioni a 3 porte, la portata può arrivare fino a 120kg, distribuiti su tutta la superficie, a seconda della versione scelta, mentre il pianale ha una portata massima di 900kg; l'altezza rimanente del piano di carico varierà in base alle dimensioni della cassettiere scelta.

UNDERFLOOR CHEST OF DRAWERS

The new Order System under-floor drawer units are thought and designed for small vehicles in order to better use the space on the loading plan; placing the drawers under the floor you can double the space at your disposal so that all the material can be stored properly and the loading plan will be completely free.

Our drawers can be fully open for their entire length so that the content will be easily accessible.

The maximum recommended load for our under-floor drawers kits, can reach up to 120kg, spread on all the surface, depending on the chosen version; the remaining higher of the loading plan is related to the drawer version too. The floor maximum load is 900kg.

TIROIRS SOUS PLANCHER

La nouvelle gamme de tiroir sous plate-forme du véhicule ORDER SYSTEM® permet d'exploiter de la meilleure manière possible l'espace disponible de la partie inférieure du véhicule et elle est pensée pour les véhicules les plus petits parce qu'elle offre la possibilité de transporter tout le matériel nécessaire tout en dupliquant l'espace de charge du van, en effet, étant placée sous une plate-forme spéciale du véhicule elle laisse le compartiment complètement libre. Le tiroir peut aussi s'extraire de toute sa longueur et rend le contenu très facilement accessible. La gamme de nos kits sous plate-forme peut supporter jusqu'à 120 kg, répartis sur toute la superficie, selon le modèle choisi, alors que la plateforme a une capacité maximum de 900 kg ; la hauteur qui reste de la plate-forme varie en fonction des tiroirs choisis.

DEM FAHRZEUG ANGEPASSTE KASSETTEN

Die neue Auswahl an Kassetten von Order System® bietet die Möglichkeit, den unteren Raum des Fahrzeugs optimal auszunutzen, und ist besonders gedacht für die kleinsten Fahrzeuge, da sie die Möglichkeit gibt, das gesamte benötigte Material auf der Hälfte des Raums zu transportieren. So verdoppelt sich die Ladefläche des Fahrzeugs und lässt anderen Platz frei. Zudem kann die Kasette herausgenommen werden, was wiederum die Möglichkeit bietet, ihren Inhalt an jedem Ort leicht und schnell zur Verfügung zu haben.

Die Auswahl unserer Kits kann bis zu 120Kg reichen, immer gleichmäßig auf der gesamten Ladefläche verteilt, je nach dem gewählten Modell, während die obere Schiene eine maximale Tragkraft von 900Kg hat. Die restliche Höhe hängt von den Dimensionen der gewählten Kasette ab



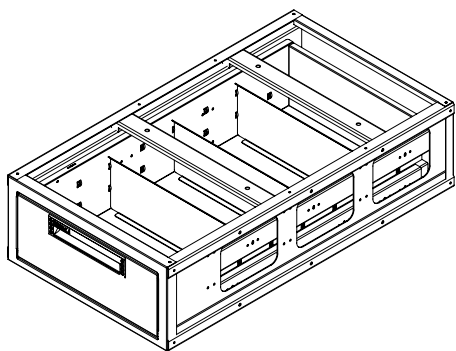

CASSETTIERA SOTTOPIANALE CON 1 CASS. H 165

Under-floor drawer unit whit **1 drawer h 165**

Tiroirs sous plancher avec **1 tiroir h 165**

Unterbodenschubkästen mit **1 schublade h.165**

COD.	MM. (LxHxP)	KG.
9CSP1C0000	500 x 230 x 900	32,90

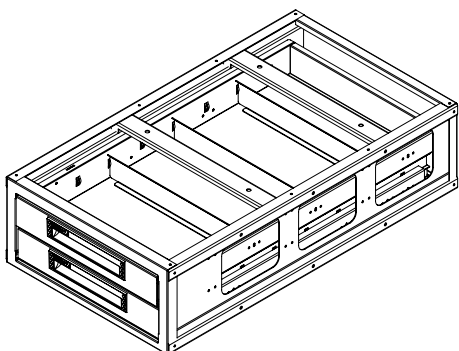

CASSETTIERA SOTTOPIANALE CON 2 CASS. H 80

Under-floor drawer units whit **2 drawers h.80**

Tiroirs sous plancher avec **2 tiroirs h 80**

Unterbodenschubkästen mit **2 schubladen h.80**

COD.	MM. (LxHxP)	KG.
9CSP2C0000	500 x 230 x 900	41,40

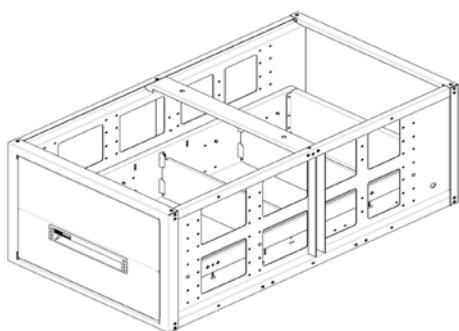

CASSETTIERA SOTTOPIANALE CON 1 CASS. H 350

Under-floor drawer unit whit **1 drawer h.350**

Tiroirs sous plancher avec **1 tiroir h 350**

Unterbodenschubkästen mit **1 schublade h.350**

COD.	MM. (LxHxP)	KG.
9CSP1C0541	500 x 410 x 900	26,50

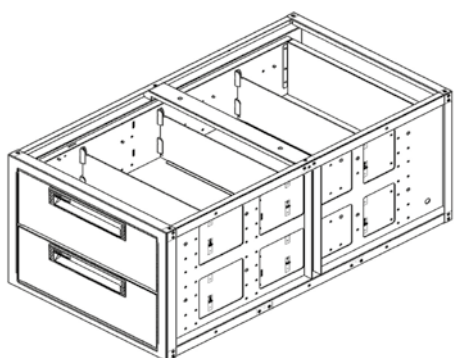

CASSETTIERA SOTTOPIANALE CON 2 CASS. H 165

Under-floor drawer units whit **2 drawers h.165**

Tiroirs sous plancher avec **2 tiroirs h 165**

Unterbodenschubkästen mit **2 schubladen h.165**

COD.	MM. (LxHxP)	KG.
9CSP2C0541	500 x 410 x 900	37,0

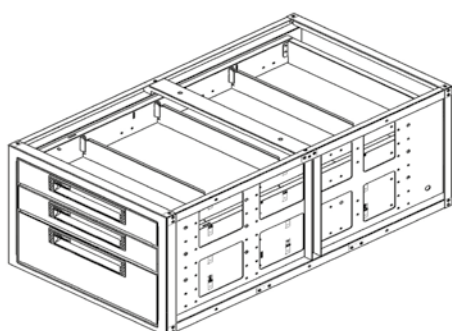

CASSETTIERA SOTTOPIANALE CON 1 CASS. H 165 E 2 CASS. H 80

Under-floor drawer unit whit **1 drawer h.165 and 2 drawers h.80**

Tiroirs sous plancher avec **1 tiroir h 165, avec 2 tiroirs h 80**

Unterbodenschubkästen mit **1 schublade h.165 und 2 schubladen h.80**

COD.	MM. (LxHxP)	KG.
9CSP3C0541	500 x 410 x 900	45,0

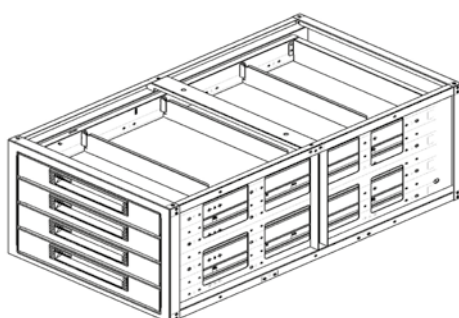

CASSETTIERA SOTTOPIANALE CON 4 CASS. H 80

Under-floor drawer units whit **4 drawers h.80**

Tiroirs sous plancher avec **4 tiroirs h 80**

Unterbodenschubkästen mit **4 schubladen h.80**

COD.	MM. (LxHxP)	KG.
9CSP4C0541	500 x 410 x 900	53,0

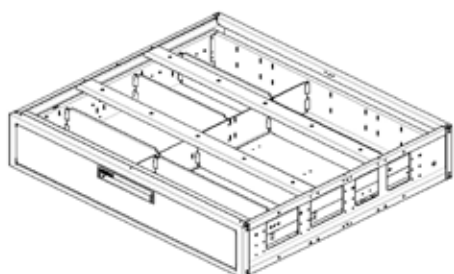

CASSETTIERA SOTTOPIANALE CON 1 CASS.H 165

Under-floor drawer unit whit **1** drawer **h.165**

Tiroirs sous plancher avec **1** tiroir **h 165**

Unterbodenschubkästen mit **1** schublade **h.165**

COD.	MM. (LxHxP)	KG.
9CSP1C0123	1000 x 230 x 900	35,50

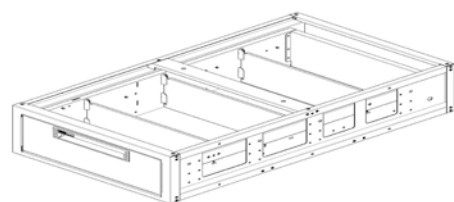

CASSETTIERA SOTTOPIANALE CON 1 CASS.H 165

Under-floor drawer unit whit **1** drawer **h.165**

Tiroirs sous plancher avec **1** tiroir **h 165**

Unterbodenschubkästen mit **1** schublade **h.165**

COD.	MM. (LxHxP)	KG.
9CSP1C1523	500 x 230 x 1350	29,60

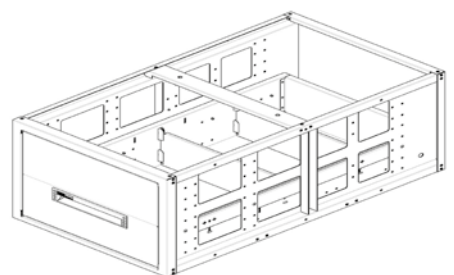

CASSETTIERA SOTTOPIANALE CON 1 CASS. H 350

Under-floor drawer unit whit **1** drawer **h.350**

Tiroirs sous plancher avec **1** tiroir **h 350**

Unterbodenschubkästen mit **1** schublade **h.350**

COD.	MM. (LxHxP)	KG.
9CSP1C0541	500 x 410 x 1350	45,62

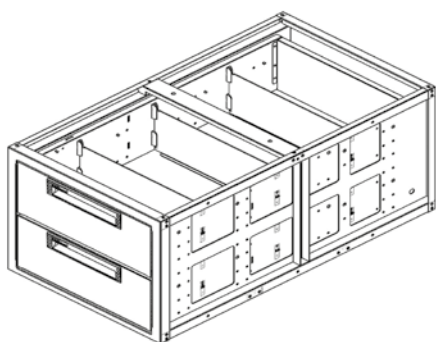

CASSETTIERA SOTTOPIANALE CON 2 CASS.H 160

Under-floor drawer units whit **2** drawer **h.160**

Tiroirs sous plancher avec **2** tiroirs **h 160**

Unterbodenschubkästen mit **2** schubladen **h.160**

COD.	MM. (LxHxP)	KG.
9CSP2C1541	500 x 410 x 1350	53,50

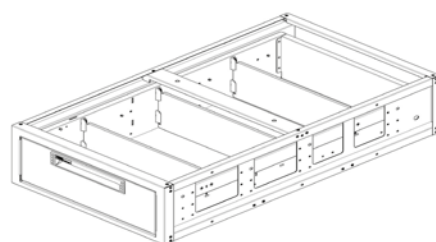

CASSETTIERA SOTTOPIANALE CON 1 CASS.H 165

Under-floor drawer unit whit **1** drawer **h.165**

Tiroirs sous plancher avec **1** tiroir **h 165**

Unterbodenschubkästen mit **1** schublade **h.165**

COD.	MM. (LxHxP)	KG.
9CSP1C1623	600 x 230 x 1350	32,0

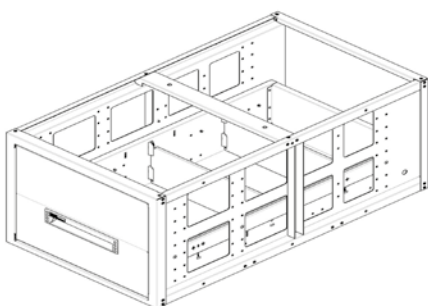

CASSETTIERA SOTTOPIANALE CON 1 CASS. H 350

Under-floor drawer unit whit **1** drawer **h.350**

Tiroirs sous plancher avec **1** tiroir **h 350**

Unterbodenschubkästen mit **1** schublade **h.350**

COD.	MM. (LxHxP)	KG.
9CSP1C1641	600 x 410 x 1350	40,50

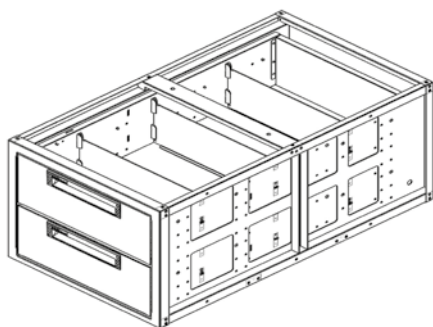

CASSETTIERA SOTTOPIANALE CON 2 CASS.H 165

Under-floor drawer units whit **2 drawers h.165**

Tiroirs sous plancher avec **2 tiroirs h 165**

Unterbodenschubkästen mit **2 schubladen h.165**

COD.	MM. (LxHxP)	KG.
9CSP2C1641	600 x 410 x 1350	43,00

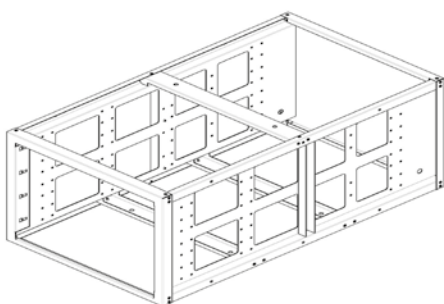

TELAIO

Frame for under-floor drawers

Chassis pour tiroirs sous plancher

Gestell für unterboden schubladen

COD.	MM. (LxHxP)	KG.
9CSPT00410	500 x 410 x 900	12,30

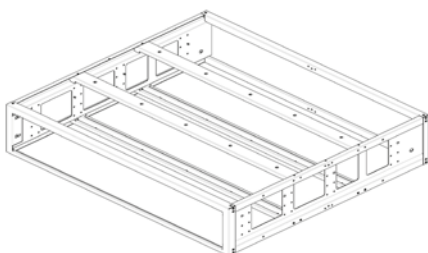

TELAIO

Frame for under-floor drawers

Chassis pour tiroirs sous plancher

Gestell für unterboden schubladen

COD.	MM. (LxHxP)	KG.
9CSPT01230	1000 x 230 x 900	16,30

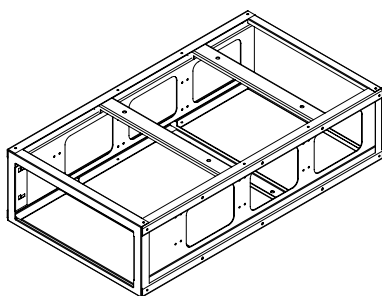

TELAIO

Frame for under-floor drawers

Chassis pour tiroirs sous plancher

Gestell für unterboden schubladen

COD.	MM. (LxHxP)	KG.
9CSPT00000	500 x 230 x 900	16,40

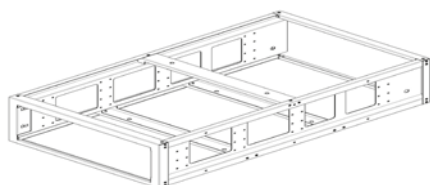
**TELAIO**

Frame for under-floor drawers

Chassis pour tiroirs sous plancher

Gestell für unterboden schubladen

COD.	MM. (LxHxP)	KG.
9CSPT15230	500 x 230 x 1350	11,90

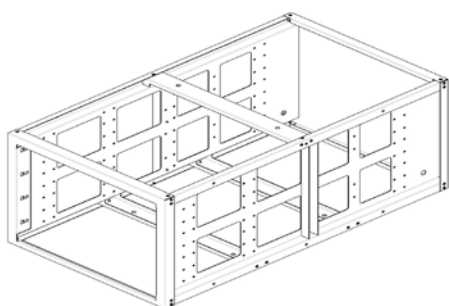
**TELAIO**

Frame for under-floor drawers

Chassis pour tiroirs sous plancher

Gestell für unterboden schubladen

COD.	MM. (LxHxP)	KG.
9CSPT15410	500 x 410 x 1350	18,12

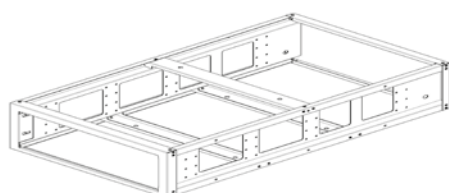
**TELAIO**

Frame for under-floor drawers

Chassis pour tiroirs sous plancher

Gestell für unterboden schubladen

COD.	MM. (LxHxP)	KG.
9CSPT16230	600 x 230 x 1350	12,59

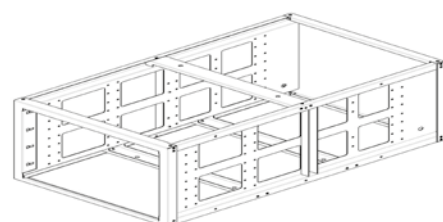
**TELAIO**

Frame for under-floor drawers

Chassis pour tiroirs sous plancher

Gestell für unterboden schubladen

COD.	MM. (LxHxP)	KG.
9CSPT16410	600 x 410 x 1350	18,95

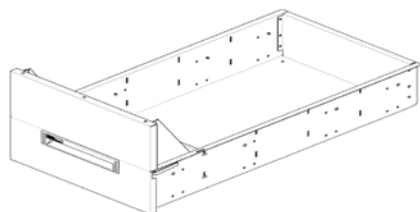

CASSETTO VUOTO

Empty drawer
Tiroir vide
Schublade leer

COD.	MM. (LxHxP)	KG.
9CSPC00350	500 x 350 x 900	8,50

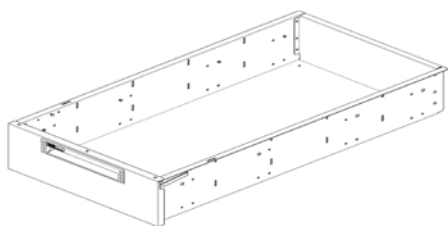

CASSETTO VUOTO

Empty drawer
Tiroir vide
Schublade leer

COD.	MM. (LxHxP)	KG.
9CSPC15165	500 x 165 x 1350	8,92

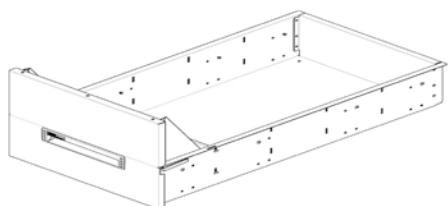

CASSETTO VUOTO

Empty drawer
Tiroir vide
Schublade leer

COD.	MM. (LxHxP)	KG.
9CSPC15350	500 x 350 x 1350	12,94

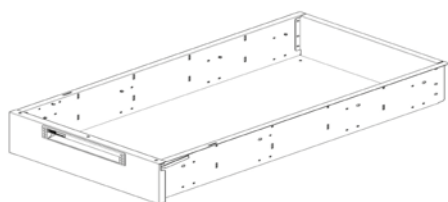
**CASSETTO VUOTO**

Empty drawer
Tiroir vide
Schublade leer

COD.	MM. (LxHxP)	KG.
9CSPC16165	600 x 160 x 1350	10,28

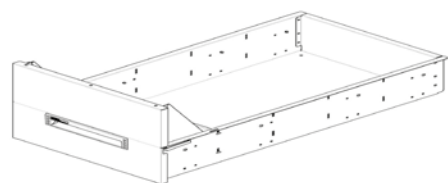
**CASSETTO VUOTO**

Empty drawer
Tiroir vide
Schublade leer

COD.	MM. (LxHxP)	KG.
9CSPC16350	600 x 350 x 1350	12,40

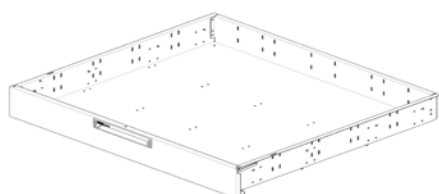
**CASSETTO VUOTO**

Empty drawer
Tiroir vide
Schublade leer

COD.	MM. (LxHxP)	KG.
9CSPC01165	1000 x 165 x 900	11,98

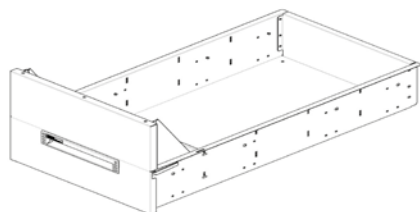

CASSETTO VUOTO

Empty drawer

Tiroir

Schublade leer

COD.	MM. (LxHxP)	KG.
9CSPC00350	500 x 350 x 900	8,50

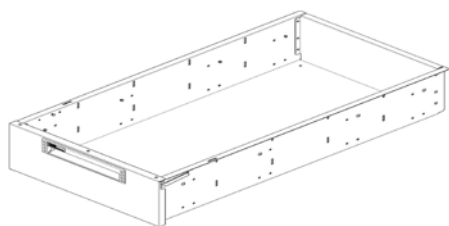

CASSETTO VUOTO

Empty drawer

Tiroir

Schublade leer

COD.	MM. (LxHxP)	KG.
9CSPC15165	500 x 165 x 1350	8,92

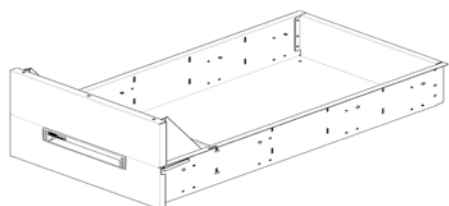

CASSETTO VUOTO

Empty drawer

Tiroir

Schublade leer

COD.	MM. (LxHxP)	KG.
9CSPC15350	500 x 350 x 1350	12,94

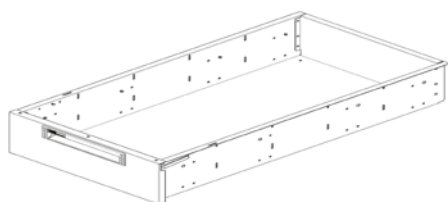
**CASSETTO VUOTO**

Empty drawer
Tiroir
Schublade leer

COD.	MM. (LxHxP)	KG.
9CSPC16165	600 x 160 x 1350	10,28

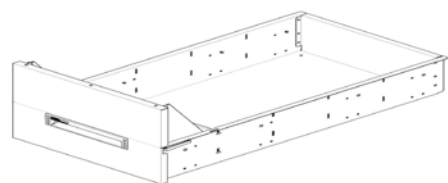
**CASSETTO VUOTO**

Empty drawer
Tiroir
Schublade leer

COD.	MM. (LxHxP)	KG.
9CSPC16350	600 x 350 x 1350	12,40

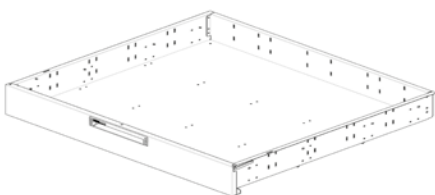
**CASSETTO VUOTO**

Empty drawer
Tiroir
Schublade leer

COD.	MM. (LxHxP)	KG.
9CSPC01165	1000 x 165 x 900	11,98

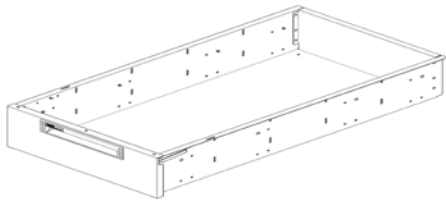

CASSETTO VUOTO

Empty drawer
Tiroir vide
Schublade leer

COD.	MM. (LxHxP)	KG.
9CSPC00080	500 x 80 x 900	7,20
9CSPC00165	500 x 165 x 900	10,50

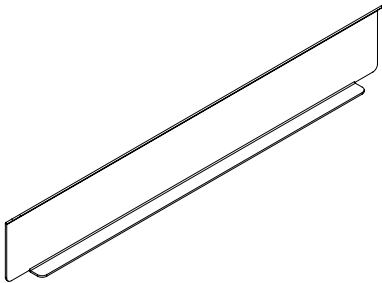

DIVISORIO CASSETTO

Drawer divider
Separateur pour tiroir
Trennwand kassetten

COD.	MM. (LxH)	KG.
9CSPD00080	500 x 80	0,12
9CSPD00165	500 x 165	0,22

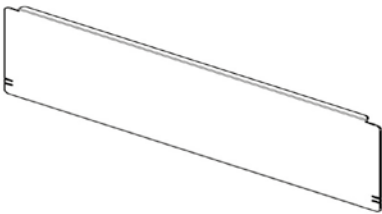

DIVISORIO CASSETTO

Drawer divider
Separateur pour tiroir
Trennwand kassetten

COD.	MM. (LxH)	KG.
9CSPD06165	600 x 165	0,24

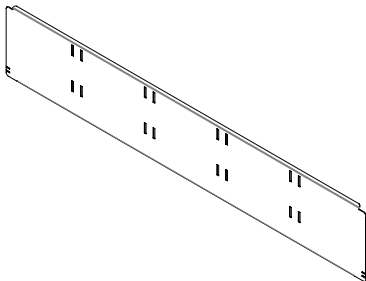

DIVISORIO CENTRALE CASSETTO

Drawer central divider
Separateur central pour tiroir
Zentrale Trennwand kassetten

COD.	MM. (LxH)	KG.
9CSPD01165	1000 x 165	0,39

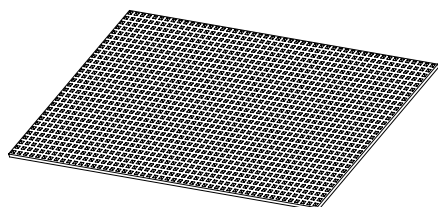

TAPPETINI PER CASSETTIERE SOTTOPIANALE

Rubber mat for drawer

Tapis pour tiroirs sous plancher

Matten für Kassetten unten plattform

COD.	MM. (LxP)	KG.
9CSPTP0400	814 x 400	0,02
9CSPTP0500	814 x 500	0,02
9CSPTP0412	1264 x 400	0,03
9CSPTP0512	1264 x 500	0,04

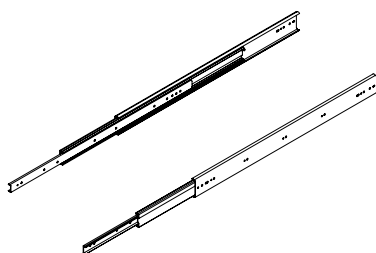

COPPIA GUIDE PER CASSETTIERA SOTTOPIANALE

Slides for under-floor drawer

Couple glissières pour tiroirs sous plancher

Paarführer für Kassetten unten plattform

COD.	MM. (L)	KG.
9CSPG00600	900	4,70
9CSPG01200	1350	8,00

ACCESSORI BLOCCAGGIO MATERIALE

LOAD SECURING SYSTEM
ACCESSOIRES POUR BLOQUER LE MATÉRIEL
ZUBEHÖR LADUNGSSICHERUNG



ACCESSORI PER BLOCCAGGIO MATERIALE

ORDER System in questa categoria ha studiato i migliori sistemi per bloccare il materiale all'interno del vostro furgone.

LOAD SECURING SYSTEM

Order System has selected the best blocking and fastening accessories for your van.

ACCESSOIRES POUR BLOQUER LE MATÉRIEL

Order System dans cette catégorie a étudié les meilleurs systèmes pour bloquer le matériel dans votre fourgon ou camion

ZUBEHÖR LADUNGSSICHERUNG

Order System hat in dieser Kategorie die besten Ladungssicherungen für Ihren Lastwagen



BARRA FERMACARICHI IN ACCIAIO

Heavy duty cargo bar in steel
Barres de maintien en acier inoxydable
Last-Aufhalteschiene aus Stahl

COD.	BARRA FERMACARICHI CARGOWEIGHT BAR LAST-AUFHALTESTANGE MM.	KG.
9ABR000004	1500	3,30
9ABR000005	2000	4,42
9ABR000006	2500	6,63
9ABR000007	3000	8,80
9ABR000001	360	0,90
9ABR000002	500	1,10

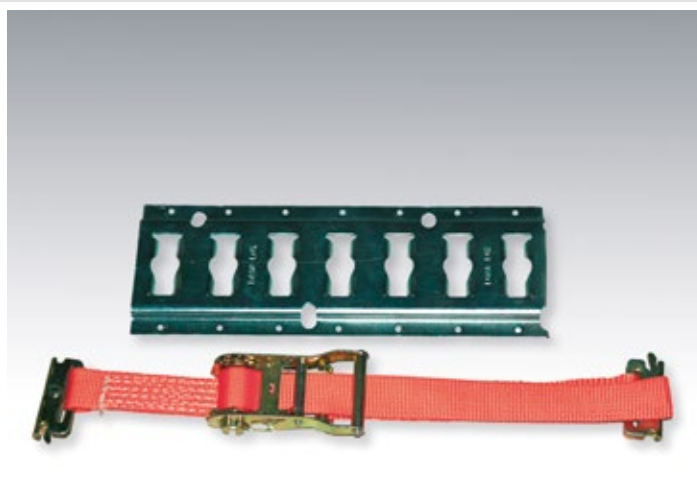

BARRA FERMACARICHI IN ACCIAIO COMPRESA DI CINGHIA

Heavy duty cargo bar in steel with lashing strap
Barres de maintien en acier inoxydable Sangle comprise
Last-Aufhalteschiene aus Stahl Spanngurt

COD.	BARRA FERMACARICHI CARGOWEIGHT BAR LAST-AUFHALTESTANGE MM.	CINGHIA LASCHING STRAP GURT MM.	KG.
9ABF000003	1000	1500	2,86
9ABF000004	1500	1500	3,95
9ABF000005	2000	1500	5,07
9ABF000006	2500	3000	7,53
9ABF000007	3000	3000	9,70
9ABF000001	360	600	1,45
9ABF000002	500	600	1,65



CINGHIA CON MOSCHETTONI

Strap with snap-hook
Sangle avec mousquetons
Spanngurt mit Karabinerhaken

COD.	MM. (L)	KG.
9ACI0000002	1500	0,65
9ACI0000003	3000	0,90



GANCIO APPENDI TUTTO IN ACCIAIO VERNICIATO PER BARRA FERMACARICHI

Coated steel hook for shelf
Croche en acier vernis pour barre de maintien
Metallhaken für Lastaufhalteschiene aus Stahl Last-Aufhalteschiene Bemalung

COD.	KG.
9AGAT00001	0,40



BARRA FERMACARICHI IN ALLUMINIO

Aluminium cargo bar
Barre de maintien en aluminium
Last-Aufhaltenschiene Aus Aluminium

COD.	MM. (L)	KG.
9ABR000012	1000	0,70
9ABR000011	1500	1,05
9ABR000010	2000	1,40
9ABR000009	3000	2,10



BARRA FERMACARICHI IN ALLUMINIO CON PROFILO IN GOMMA

Aluminium cargo bar with rubber profile
Barre de maintien en aluminium avec bord en caoutchouc
Last-Aufhalte schieneaus Aluminium mit Gummi-Profil

COD.	MM. (L)	KG.
9ABR000015	1000 x 40 x 11	0,70
9ABR000016	1500 x 40 x 11	1,05
9ABR000017	2000 x 40 x 11	1,40
9ABR000018	3000 x 40 x 11	2,10



CINGHIA CON ATTACCHI KERL PER BARRE FERMACARICHI IN ALLUMINIO

Lashing strap with kerl attach for aluminium bar
Sangle avec fixation KERL fixation de barre de maintien en aluminium
Spanngurt mit "Kerl"-Befestigungen für

COD.	MM. (L)	KG.
9ACI000008	1500	1,5



CINGHIA CON CLIP E CRICCHETTO

Lashing strap with ratchet and clip attach
Sangle avec clip et crique
Spanngurt mit Clip und Ratsche

COD.	MM. (L)	KG.
9ACI000011	3000 - 400 daN	0,57
9ACI000010	3000 - 500 daN	0,60



CINGHIA CON CLIP E MORSETTO

Lashing strap with clamp and clip attach
Sangle avec clip et pince
Spanngurt mit Clip und Klemme

COD.	MM. (L)	KG.
9ACI000012	3000	0,24



CINGHIA CON UNCINO

Lashing strap with hook
Sangle avec crochet
Spanngurt mit Haken

COD.	MM. (L)	KG.
9ACI000005	3000	0,90



ANELLO DI FISSAGGIO PER BARRA IN ALLUMINIO

O ring attach for aluminium cargo bar
Anneau d'attache pour barre en aluminium
Zurrschiene für Aluminiumstange

COD.	KG.
9AGAN00002	0,05



ANELLO DI FISSAGGIO IN PLASTICA PER BARRA IN ALLUMINIO

O ring attach in plastic for aluminium cargo bar
Anneau d'attache en plastique pour barre en aluminium
Zurrschiene aus Plastik für Aluminiumstange

COD.	KG.
9AGAN00004	0,05



PISTRA DI ANCORAGGIO PER ANELLI

Fixing plate for O ring attach
Barre d'attache pour anneaux
Aluminium drager met spijken

COD.	KG.
9AGAN00005	0,02



BARRA FERMACARICHI D ARPIONI IN ALLUMINIO

Cargo bar in aluminium for hooks/harpoons attach
Barre fixation en aluminium avec crampons
Last-Auf halteschiene mit Harpunen aus Aluminium

COD.	MM. (L)	KG.
9ABR000008	3000	4,10



CINGHIA CON ARPIONE

Lashing strap with harpoons attach
Sangle avec harpon
Spanngurt mit Harpune

COD.	MM. (L)	KG.
9ACI0000004	3000	0,90



CINGHIA ELASTICA FERMACARICHI REGOLABILE

Adjustable and elastic lashing strap
Sangle de maintien réglable
Elastischer Spanngurt mit höhenverstellbarer Auf halteschiene

COD.	MM. (L)	COD.	MM. (L)
9CFG100200	1000 / 2000	9CFG076180	760 / 1300
9CF0100200	1000 / 2000	9CF0076180	760 / 1300



GANCIO PER CINTA

Hooks for adjustable and elastic lashing strap
Crochet pour sangle
Gürtelhaken

COD.	KG.
9AGAN00001	0,10



ASTA FERMACARICHI REGOLABILE

Adjustable cargo bar
Barre de maintien réglable
Höhenverstellbare Stangen zur Ladungssicherung

COD.	MM. (L)	Ø mm
9AFCKIM006	1250-1750	50
9AFCKIM007	1550-2050	50
9AFCKIM008	2000-2500	50



PALO FERMACARICHI REGOLABILE CON PROFILO DI AGGANCIO PER CINGHIE PER BARRA IN ALLUMINIO

Adjustable cargo bar with airline profile
 barre de maintien avec profile de fixation pour sangle sur barre d'aluminium
 Höhenverstellbare Stange zur Ladungssicherung mit Einhak-Profil für Spanngurte für Aluminiumstangen

COD.	MM. (L)	KG.
9AFCKIM004	1800 x 2300 mm 5 x 7	6,50



GUIDA IN ALLUMINIO PER GANCIO FLESSIBILE

Aluminium rail for flexible tool holder
 Glissière en aluminium pour crochet flexible
 Aluminium rail voor flexibele haak

COD.	MM. (L)	KG.
9AGGF00000	500	0,3



GANCIO FLESSIBILE PORTA ATTREZZI

Flexible hook for tools
 Crochet flexible pour rangement outils
 Flexibele haak voor gereedschap

COD.	Ø mm
9AGF002030	20/30
9AGF002040	30/40



PISTRINE DI ANCORAGGIO

attachment bracket

Plaques d'ancrage

Bevestigingsplaat

COD.	KG.
9AGAN00003	0,03

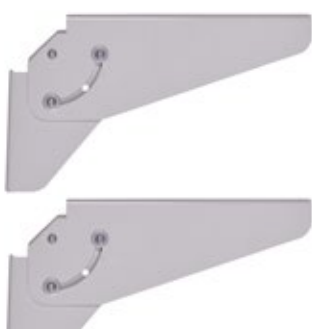

COPPIA ANGOLARI REGGI MENSOLA

Support for shelf

Angles de support pour étagère

Wandkosole für langgutwanne

COD.	KG.
9ARM000000	1,86



SISTEMA ESTRAIBILE

SLIDE-OUT SYSTEM
SYSTEME AMOVIBLE
HERAUSNEHMBARES SYSTEM



SISTEMA ESTRAIBILE

Il nuovo sistema estraibile Order System® permette la movimentazione di materiali e attrezzature pesanti e ingombranti in tutta facilità, salvaguardando la salute degli operatori, il mezzo e il materiale trasportato. Infatti estraendo la slitta order system® è possibile caricare/scaricare il materiale in tutta sicurezza e ancorarlo alla stessa con estrema comodità. Il sistema è dotato di guide in alluminio ad alta portata e può essere estratto fino al 60% della sua lunghezza; il piano aperto può essere bloccato in qualsiasi posizione secondo la necessità dell'operatore. La portata massima è di 300 kg uniformemente distribuiti su tutto il piano.

SLIDE-OUT SYSTEM

Our extractable fastening system allow to easily handle heavy and bulky material and equipment with the aim of safeguarding workers health, ensuring protection to the vehicle and the loaded material. In fact with the slide-out solution proposed by Order System® is possible to load and unload the material safety and comfortably fastening the goods. The system is equipped with high-capacity aluminum slides and can be extracted up to 60% of its length; the open floor of the slide system can be stopped and blocked in every positions. The maximum capacity is 300 kg spread on all the surface.

SYSTEME AMOVIBLE

Le nouveau système amovible ORDER SYSTEM® permet le déplacement de matériel et d'équipement lourd et un chargement simple, il est garant de la sécurité des opérateurs, du véhicule et du matériel transporté. En effet, en extrayant la plateforme amovible, il est possible de charger/décharger le matériel en toute sécurité et de l'attacher en toute sécurité. Le système est équipé de glissière en aluminium avec une grande capacité de stockage et on peut extraire jusqu'à 60% de sa longueur ; la plate-forme ouverte peut se bloquer dans n'importe quelle position et répondre aux besoins de l'opérateur. La capacité maximum est de 300 kg répartie de façon uniforme sur toute la plate-forme.

HERAUSNEHMBARES SYSTEM

Das neue herausnehmbare System gibt die Möglichkeit, schweres und platzeinnehmendes Material und Ausstattungen einfach herauszunehmen, wobei darauf geachtet wird, dass weder Arbeiter, Material noch Fahrzeuge zu Schaden kommen. Wenn die herausziehbare Schiene benutzt wird, kann man die Fahrzeuge leicht und sicher be- und entladen. Das System ist mit Aluminiumführern von höchster Leistungsfähigkeit ausgestattet und man kann sie bis zu 60% ihrer Länge herausziehen. Die obere Schiene kann man in jeder Position je nach Bedarf blockieren. Das zugelassene Höchstgewicht ist 300kg, gleichmäßig verteilt.

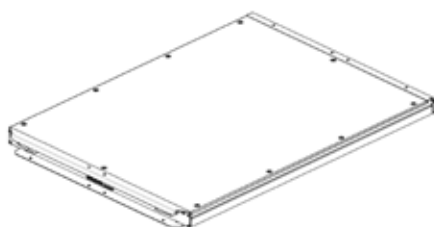

SISTEMA ESTRAIBILE

Slide-out System

Systeme amovible

Uittreksysteem

COD.	MM. (LxHxP)	KG.
9SLI004000	525 x 96 x 775	19
9SLI005000	525 x 96 x 1040	22,5
9SLI006000	890 x 96 x 1225	29
9SLI007000	1025 x 96 x 775	22



CENTRI SPECIALIZZATI IN TUTTA EUROPA

SPECIALIZED FITTING-POINTS ALL OVER EUROPE

CENTRES SPÉCIALISÉS DANS TOUTE L'EUROPE

SPEZIALISIERTE ZENTREN IN GANZ EUROPA

CONTATTA IL PUNTO DI ALLESTIMENTO PIU' VICINO:

PLEASE CONTACT THE NEAREST FITTING-POINT:

CONTACTEZ LE POINT D'AMÉNAGEMENT LE PLUS PROCHE

BITTE SETZEN SIE SICH MIT DEM NÄHESTEN EINRICHTUNGSPUNKT IN VERBINDUNG:

www.ordersystem.eu

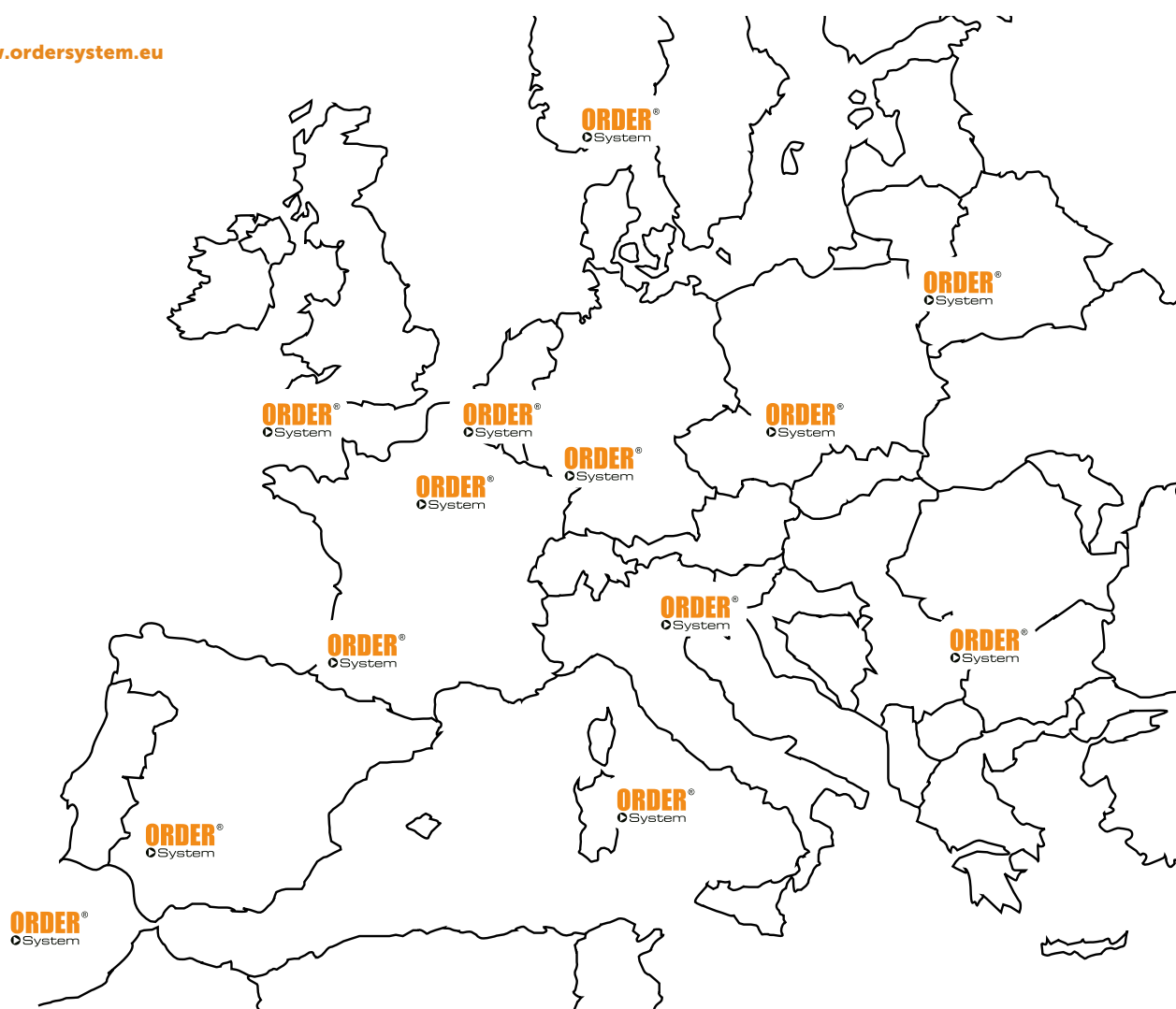



ORDER[®]
 System

TECNO A srl.
Via del lavoro, 4 | Urbino (PU) | ITALY
T +39 0722 354048 | F +39 0722 354049
info@ordersystem.it

TIMBRO DEL RIVENDITORE:
DISTRIBUTOR'S STAMP:

Blank area for distributor's stamp.